

易數鉤隱圖序

三 衡 劉 牧 撰

卷一

夫易者陰陽氣交之謂也。若夫陰陽未交則四象未立，八卦未分，則萬物安從而生哉。是故兩儀變易而生四象，四象變易而生八卦，重卦六十四卦於是乎。天下之能事畢矣。夫卦者，聖人設之觀於象也。象者，形上之應原。其本則形由象生，象由數設。捨其數則無以見四象所由之宗矣。是故仲尼之讚易也，必舉天地之極數以明成變化而行鬼神之道。則知易之為書，必極數以知其本也。詳夫注疏之家，至于分經析義，妙盡精研，及乎解釋天地錯綜之數，則語惟簡略，與繫辭不偶。所以學者難曉其義也。今採摭天地奇偶之數，自太極生兩儀而下，至于復卦凡五十五位，點之成圖於透圖下，各釋其義，庶覽之者易曉耳。夫易道淵邈，雖往哲難窺，於至贖牧也。叢生祖述，誠媿其狂簡。然則象有定位，變有定數，不能妄為之穿鑿耳。博雅君子，試為詳焉。

易數鉤隱圖卷上

太極第一



太極無數與象，今以二儀之氣混而為一，以畫之，蓋欲明二儀所從而生也。

太極生兩儀第二



經曰：易有太極，是生兩儀。太極者，一氣也。天地未分之前，元氣混而為一，一氣所判，是曰兩儀。易不云乎：天地而云兩儀者，何也？蓋以

兩儀則二氣始分，天地則形象斯著。以其始分兩體之儀，故謂之兩儀也。何以明其然？略試論之：夫氣之上者輕清，氣之下者重濁，輕清而圓者天之象也，重濁而方者地之象也。茲乃上下未交之時，但分其儀象耳。若二氣交，則天一下而生水，地二上而生火。此則形之始也。五行既備，而生動植焉。所謂在天成象，在地成形也。則知兩儀乃天地之象，天地乃兩儀之體。兩儀今畫，天左旋者取天一天三之位也，畫地右動者取地二地四之位也。分而各其處者，蓋明上下未交之象也。

天五第三

天一地二天三地四，此四象生數也。至于天五則居中而主乎變化，不知何物也。強名曰

中和之氣不知所然而然也交接乎天地之氣成就乎五行之質彌綸錯綜無所不周三才之道既備退藏於密寂然無事茲所謂陰陽不測之謂神者也經雖云四象生八卦然須三五之變易備七八九六之成數而後能生八卦而定位矣

天地數十有五第四

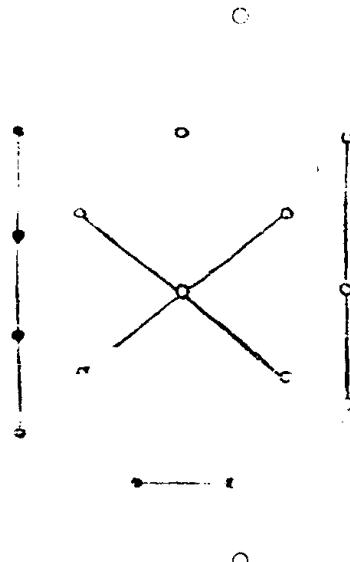

或問曰天地之數何以由天五而生變化答曰天地之生數足所以生變化也天地之數十有五自天一至天五凡十五數也天一天三天五成九此陽之數也故乾元用九地二地四成六此陰之數也故坤元用六兼五行

之成數四十合而為五十有五備天地之極數也所以能成變化而行鬼神

天一下生地六第五

地二上生天七第六

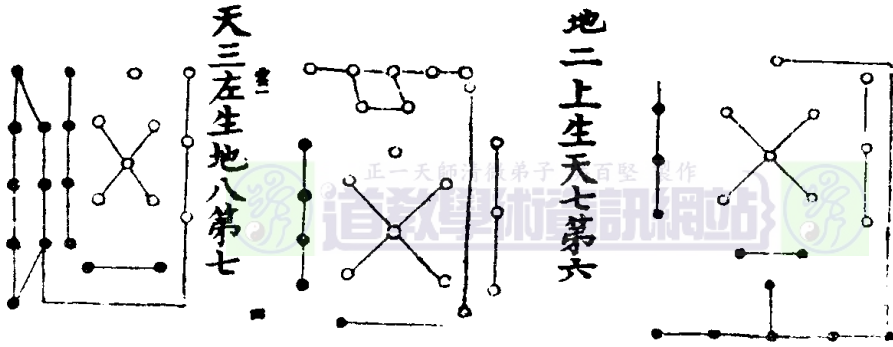

地四右生天九第八

經曰參伍以變錯綜其數通其變遂成天地之文極其數遂定天下之象義曰參合也伍為偶配也為天五合配天一下生地六之類是也以通其變化交錯而成四象八卦之數也成天地之文者為陰陽交而著其文理也極其數者為極天地之數也天地之極數五十有五之謂也遂定天地之象者天地之數既設則象從而定也

兩儀生四象第九

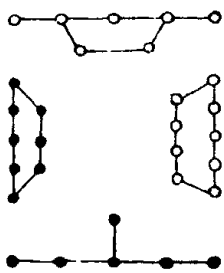

經曰兩儀生四象孔氏疏謂金木水火稟天地而有故云兩儀生四象土則分王四季又地中之別惟云四象也且金木水火有形之物安得為象哉孔氏失之遠矣又云易有四象所以示者莊氏云四象謂六十四卦之中有實象有假象有義象有用象也今於釋卦之處已破之矣何氏謂天生神物聖人則之一也天地變化聖人效之二也天垂象見吉凶三也河出圖洛出書聖人則之四也今謂此四事聖人易外別有其功非專易內之物稱易有四象且又云易有四象所以示也繫辭馬所以告也然則象與辭相對之物辭既爻卦之下辭象謂爻卦之象也上兩儀生四象七八九六之謂也諸儒有謂七八九六合則從以為義也且疏家以七八九六之四象為所以示之四象則駁雜之甚也何哉夫七八九六乃少陰少陽老陰老陽之位生八卦之四象非易之所以示四象也略試論之且夫四象者其義有二一者謂兩儀所生之四象二者謂易有四象所以示之四象若天一

地二天三地四所以兼天五之變化上下交易四象備其成數而後能生八卦矣於是乎坎離震兌居四象之正位不云五象者以五無定位舉其四則五可知矣夫五上駕天一而下生地六下駕地二而上生天七右駕天三而左生地八左駕地四而右生天九此河圖四十有五之數耳斯則二儀所生之四象所謂易有四象所以示者若繫辭云吉凶者失得之象一也悔吝者憂虞之象二也變化者進退之象三也剛柔者晝夜之象四也且孔氏疏云象之與辭相對之物辭既爻卦之下辭象謂爻卦之象也又上句云易有四象所以示也下句云繫辭馬所以告也詳其吉凶悔吝變化剛柔四者之象既繫辭所陳則與爻卦正協其義也而又孔氏復引二儀所生之四象舉七八九六之數則其義非也不亦失之甚乎

四象生八卦第十



五行成數者水數六金數九火數七木數八也水居坎而生乾金居兌而生坤火居離而生巽木居震而生艮已居四正而生乾坤艮巽共成八卦也

二儀得十成變化第十一

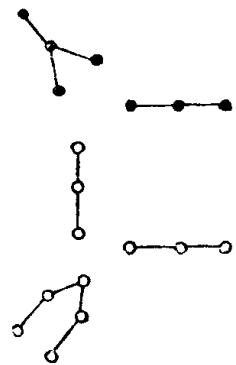

此乃五行生成數本屬洛書此畫之者欲備天地五十五數也

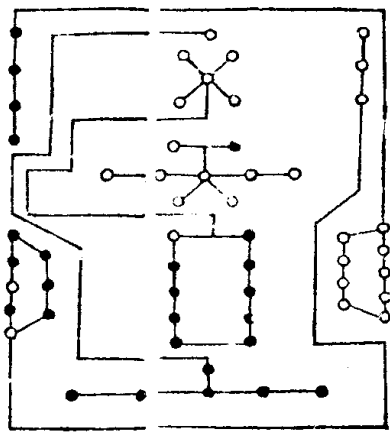

天數第十二

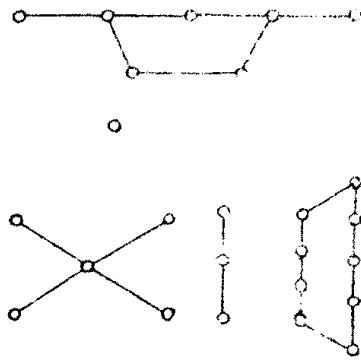

地數第十三

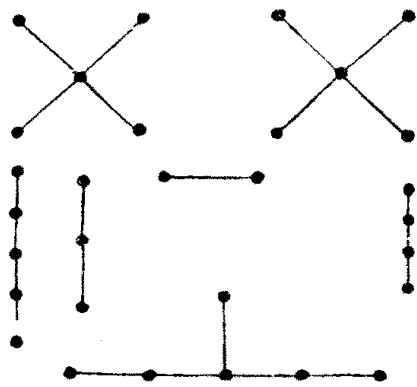

天地之數第十四

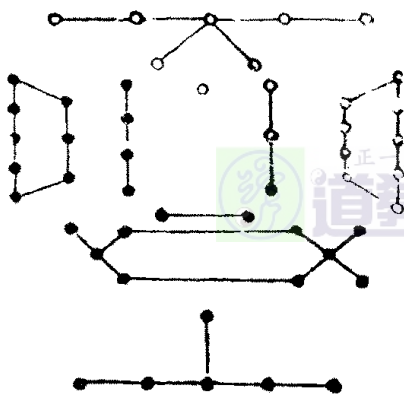

大衍之數第十五

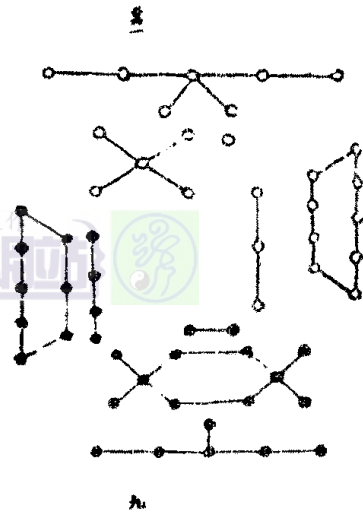

內十五天地之用九六之數也兼五行之數  
四十合而為五十有五備天地之數也

經曰凡天地之數五十有五此所以成變化而行鬼神也又曰大衍之數五十則減天地之數五也韓氏曰演天地之數所賴者五十也則不言減五之數所以孔氏疏以為五十有五乃天地陰陽奇偶之數非是 文演天地之策也且諸儒分大衍之數分而為二之義中則述天地之數五十有五之用末則陳四營成易十有八變而成卦之理此豈可同乎本末而異其中之數也況乎揲著之數以象天地豈可捨其數而求其象乎斯亦疏家之失不求天五退藏於密之義也且夫五十有五天地之極數也大衍之數天地之用數也蓋由天五不用所以大衍之數少天地之數五也或曰天五不用何以明其不用之由答曰天五不用非不用也是用四象者也且天一地二天三<sup>三</sup>地四此四象生數也天五所以幹四象生數而成七九六八之四象是四象之中皆有五也則知五能包四象四象皆五之用也舉其四則五在其中矣故易但言四象以示不言五象也今揲著之義以筮而

尚占者也以象天地之用數所以大衍之數減天地之數五也

其用四十有九第十六

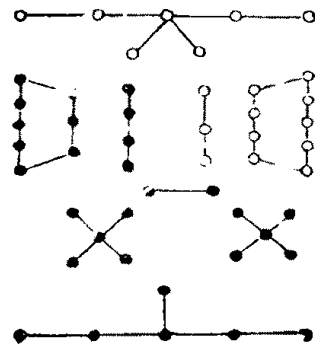

論上

大衍之數五十其用四十有九韓氏注曰衍天地之數所賴者五十其用四十有九則其一不用也不用而用以之通非數而數以之成斯易之太極也四十有九數之極也夫无不可以无明必因於有固嘗於有物之極而必明其所由之宗也孔氏疏京房云五十者謂十日十二辰二十八宿也凡五十其一不用者天之生炁將欲以虛求實故用四十九焉馬季長云易有太極謂北辰北辰生兩儀

兩儀生日月日月生四時四時生五行五行生十二月十二月生二十四炁北辰居位不動其餘四十九運而用之也荀爽云卦各有六爻六八四十八加乾坤二用凡五十初九潛龍勿用故用四十九也鄭康成云天地之數五十有五者以五行炁通於萬物故減五大衍又減一故用四十九姚董遇云天地之數五十有五者其六以象六之數故減而用四十九也顧懽云立此五十數以數神神雖非數因數而顯故虛其一數以明不可言之義也今詳諸家所釋義有多端雖各執其說而理則未允敢試論之韓氏注以虛一為太極則未詳其所出之宗也何者夫太極生兩儀兩儀既分天始生一肇其有數也而後生四象五行之數合而為五十有五此乃天地之極數也今若以太極為虛一之數則是太衍當用五十有四也不然則餘五之數无所設耳況乎大衍行天地之數也則明乎後天地之數矣大衍既後天地之數則太極不可配虛其一之位也明矣又无不可以元

明必因於有是則以太極為无之稱且太極者元炁混而為一之時也其炁已兆非无之謂則韓氏之注義亦迂矣或曰韓氏之注承輔嗣之旨且輔嗣之注獨冠古今斐然議之无乃不可乎答曰此必韓氏之寓言非輔嗣之意也且若愚以曾臆論之是謂狂簡今質以聖人辭且易有太極是生兩儀易既言有則非无之謂也不其然乎至于京荀馬鄭眾賢之論皆採摭天地名數強配其義且若以天地之名數強加配偶則靡所不可然而天地之數生成相因理如貫珠不可駢贅而設也雖能強立其義推而究之則於所由之宗不會矣試論於末篇

論下

天地之數十有五居其內而外幹五行之數四十也今止用其四十九者何也蓋由天五為變化之始散在五行之位故中无定象又天一居尊而不動以用天德也九也天一者象之始也有生之宗也為造化之主故居尊而不動也惟天三地二地四之數合而成九

陽之數也天三則乾之三畫地二地四則坤之六畫也地道无成而代有終陽得兼陰之義也故乾之三兼坤之六成陽之九幹運五行成數而通變化也所以揲著之義以象其數也或問曰易云坤元用六令則乾三兼之是坤之六无用乎答曰非也在其中矣此蓋易舉其多數而言之也數六是少數舉其多則少可知矣是知陽進而乾元用九陽退則坤元用六也亦由當期之日惟合老陰老陽之數其少陰少陽之數則在其中舉多兼少易義計然矣

少陽第十七

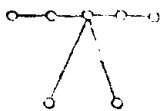

少陰第十八

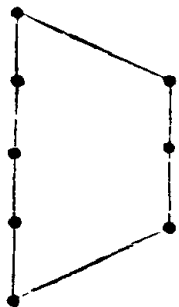

老陽第十九

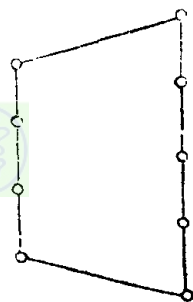

老陰第二十

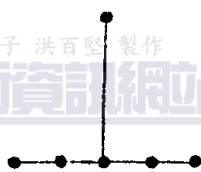

七八九六合數第二十一

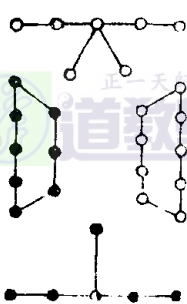

且夫七八九六之數以四位合而數之故老陽四九則三十六也少陽四七則二十八也老陰四六則二十四也少陰四八則三十二也

乾畫三位第二十二



坤畫三位第二十三

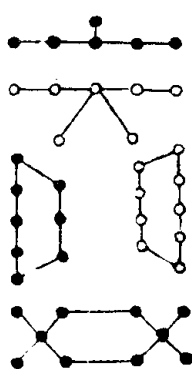

乾畫奇也坤畫偶也且乾坤之位分則奇偶之列則陰陽之位序矣

陽中陰第二十四

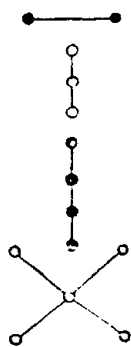

陰中陽第二十五

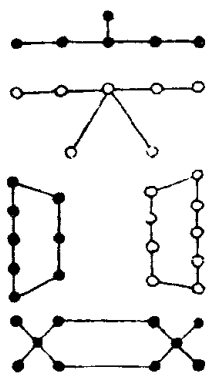

乾獨陽第二十六



坤獨陰第二十七



經曰一陰一陽之謂道韓氏註云道者无之稱无不通也无不由也況之曰道寂然无體不可為象必有之用極而无之功顯故至于神无方而易无體而道可見矣故窮變以盡神因神而明道陰陽雖殊无一以待之在陰為无陰陰以之生在陽為无陽陽以之成故曰一陰一陽也又孔氏云一謂无陰无陽乃謂之道也觀其注疏之家祖述无以為義不釋其道之妙用也且道无形亦必陳乎宗旨易稱一陰一陽之謂道必垂一陰一陽之義耳略試論之且夫一陰一陽者獨陰獨陽之謂也獨陰獨陽且不能生物必俟一陰一陽

合然後運其妙用而成變化四象因之而有萬物由之而生故曰无不由之謂道也若夫獨陰獨陽者天地所稟天獨陽地獨陰至于五行之物則各含一陰一陽之炁而生也所以天一與地六合而生水地二與天七合而生火天三與地八合而生木地四與天九合而生金天五與地十合而生土此則五行之質各稟一陰一陽之炁耳至于動物植物又合五行之炁而生也今欲明其義故先布天地獨陰獨陽之體次列五行含二炁之象末陳人稟五行之質也

離為火第二十八



坎為水第二十九

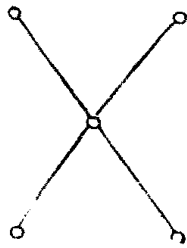

震為木第三十

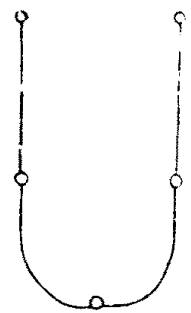

兌為金第三十一



天五合地十為土第三十二

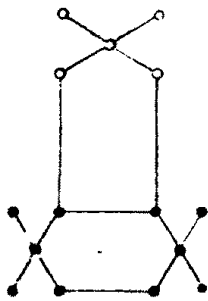

土无象也分王四季地則積陰之炁然稟獨陰不能生物也暨天五與地十合而生土成其形質附地而載是為五行之一也故疏云土者是地中之別耳所以地則稱乎獨陰土則稟乎二炁也

人稟五行第三十三

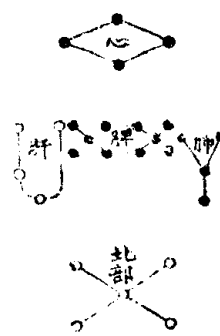

易之為書也廣大悉備有天道焉有人道焉有地道焉兼三才而兩之故六六者非他也三才之道也然則三才之道上中下之位三才之用舍五行則斯須無以濟矣至于人之生也外濟五行之利內具五行之性五行者木火土金水也木性仁火性禮土性信金性義水性智是故圓首方足最靈於天地之間者蘊是性也人雖至愚其於外也日知由五行之用其於內也或蒙其性而不循五常之教者可不哀哉

十八

易數鉤隱圖卷上

易數鉤隱圖卷中

乾坤生六子第三十四

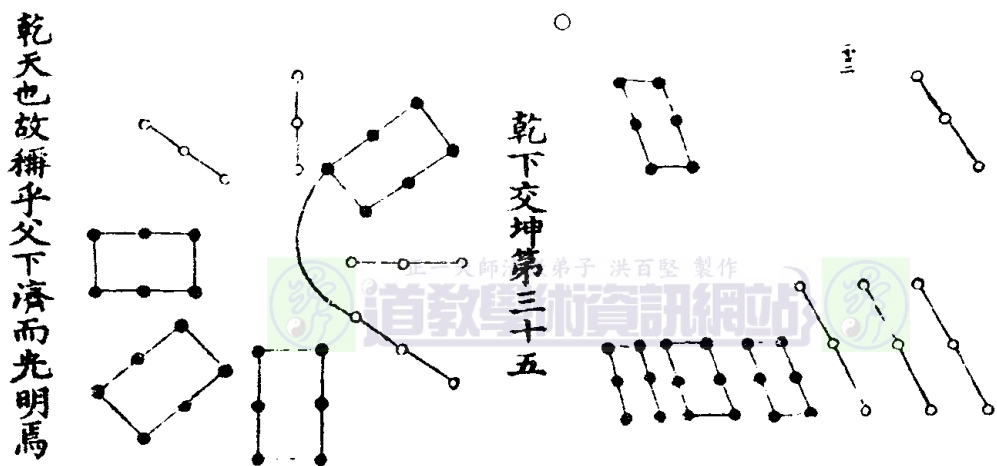

乾下交坤第三十五

乾天也故稱乎父下濟而光明焉

雲二

坤上交乾第三十六

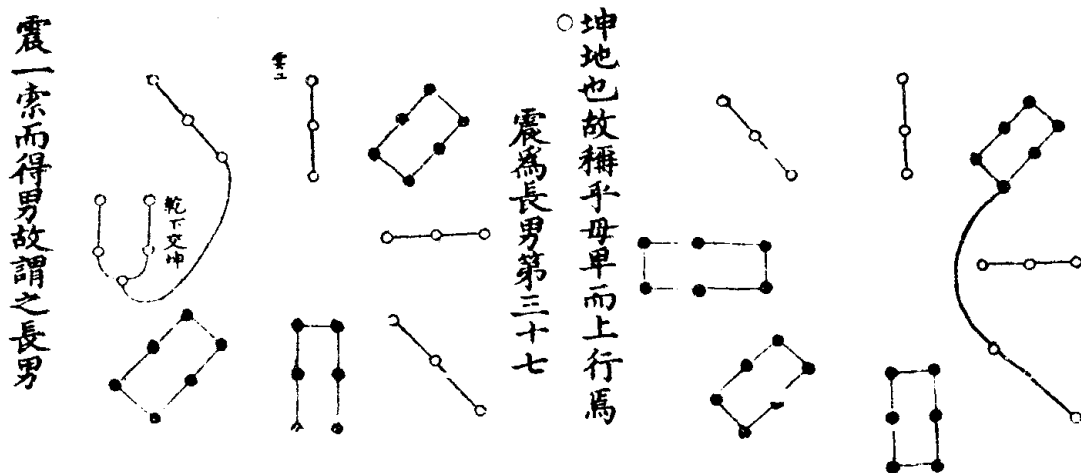

震為長男第三十七

震一索而得男故謂之長男